



APLAST
ROTOMOULDING

PE KABELSKI JAŠKI

za elektro in telekomunikacije



PE kabelski jašek za elektro in telekomunikacijsko omrežje je plastični jašek, namenjen za vozlišča električnih kablov, kablov z optičnimi vlakni in ostalih kablov. Namensko ga uporabljamo za javno razsvetljavo, signalne naprave itd.

Jašek je nazivne velikosti DN625, DN800, DN1000 in DN1600.

Prednosti PE kabelskega jaška so:

- dolga življenjska doba (po zagotovilih proizvajalca je življenjska doba materiala 50 let),
- vodotesnost,
- enostaven transport,
- enostavna ročna manipulacija,
- hitra in enostavna vgradnja,
- hitro in enostavno prilagajanje vgradne višine,
- izdelava različnih kombinacij vstopnih in izstopnih priključkov po obodu jaška,
- hitra in enostavna izdelava priključkov po obodu jaška,
- enostavno dodajanje novih dodatnih priključkov,
- možnost vgradnje LTŽ pokrova ali PE pokrova.

PE KABELSKI JAŠEK DN 1600/1000 - tip "Aplast"



H
1500

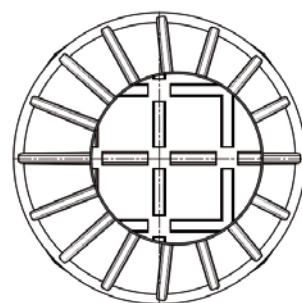
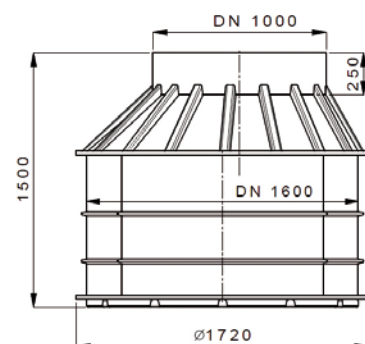

Tehnični podatki

Material: polietilen.

Notranji premer jaška: \varnothing 625mm, \varnothing 800mm, \varnothing 1000mm, \varnothing 1600mm.

Možnost priključevanja najrazličnejših tipov zaščitnih cevi:

- PVC gladke in rebraste cevi
- PE gladke in rebraste cevi
- PP gladke in rebraste cevi

Možnost priključevanja najrazličnejših dimenzij zaščitnih cevi:

- standardni priključki od \varnothing 32 do \varnothing 200,
- na zahtevo naročnika tudi ostale dimenzije.

Osnovni standardni priključki so izvedeni s pomočjo vstopnih tesnil. Nestandardni priključki so ročno ekstrudorsko varjeni.

PE KABELSKI JAŠEK
DN 1000/625 EL - tip "Aplast"



H
1250
1500

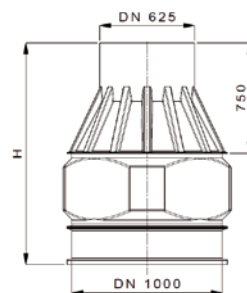

PE KABELSKI JAŠEK
DN 1000/625 - tip "Aplast"



H
1000
1250
1500

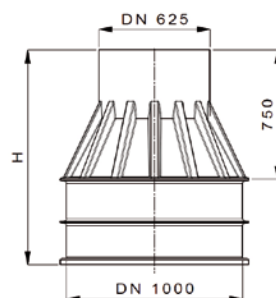

PE KABELSKI JAŠEK
DN 800/625 - tip "Aplast"

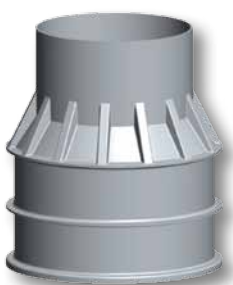

H
1000
1250
1500

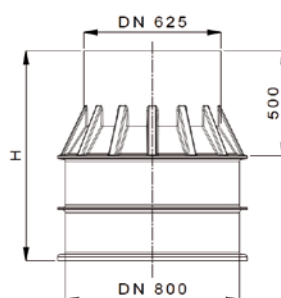

PE KABELSKI JAŠEK
DN 625 EL - tip "Aplast"



H
800

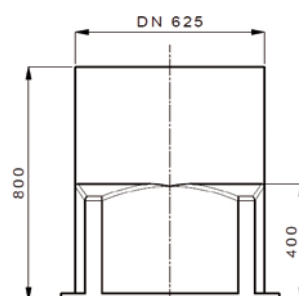

Vgradnja

PE kabelski jašek namestimo na trdo in kompaktno posteljico debeline 15-20 cm, ustrezno komprimirano do zbitosti min. 97% po Proctorju. Za posteljico in zasip uporabljamo primeren material:

- okroglozrnati material z velikostjo zrn od 0 do 32 mm
- drobljeni material z velikostjo zrn od 0 do 16 mm.

V primeru prisotnosti podtalne vode je potrebno posteljico izvesti iz pustega betona MB15, jašek pa obbetonirati v širini ca. 30 cm od stene jaška in do max. nivoja podtalne vode.

Pri namestitvi jaška je zaradi majhne teže predvidena ročna manipulacija. V primeru strojne manipulacije jaška, pa je dovoljeno le-tega zapenjati s trakovi okoli ojačitvenih reber.

Pred zasipom izvedemo vstopne in izstopne priključke za zaščitne cevi.

Zasip PE kabelskega jaška zahteva uporabo ustreznega zasipnega materiala in pravilno izvedbo zasutja. Zasipni material je potrebno skrbno in po plasteh (višina do 30 cm) utrjevati in komprimirati do zbitosti min. 97% Proctorja v širini najmanj 50 cm od stene jaška enakomerno okoli oboda jaška.

V primeru vgradnje v povozne površine moramo pri izgradnji zaključnega AB venca in podložne plošče upoštevati, da le-ta ne nalega na vrh jaška. Razdalja med vrhom jaška in zaključnim AB vencem oz. spodnjim robom LTŽ pokrova mora znašati min. 50mm. S tem se statične in dinamične obremenitve ne prenašajo direktno na telo jaška, temveč na utrjeni zasip okrog jaška.

V primeru vgradnje v travnate ali pohodne površine lahko uporabimo PE pokrov ali LTŽ pokrov tip B 125 za direktno vgradnjo.

Pri vgradnji moramo paziti, da se težki gradbeni stroji ne vozijo čez jašek oz. v območju zasutja, dokler vgradnja ni zaključena.



Izdelava priključka za zaščitno cev na kabelskem jašku



Določitev središčne višine dodatnega priključka



Vrtanje luknje za vstopno tesnilo



Čiščenje in mazanje roba



Vstavljanje vstopnega tesnila



Priključitev PVC zaščitne cevi

Vgradnja PE kablskega jaška DN 1600 v povozni površini z LTŽ pokrovom 800 x 800 za različne obtežbe

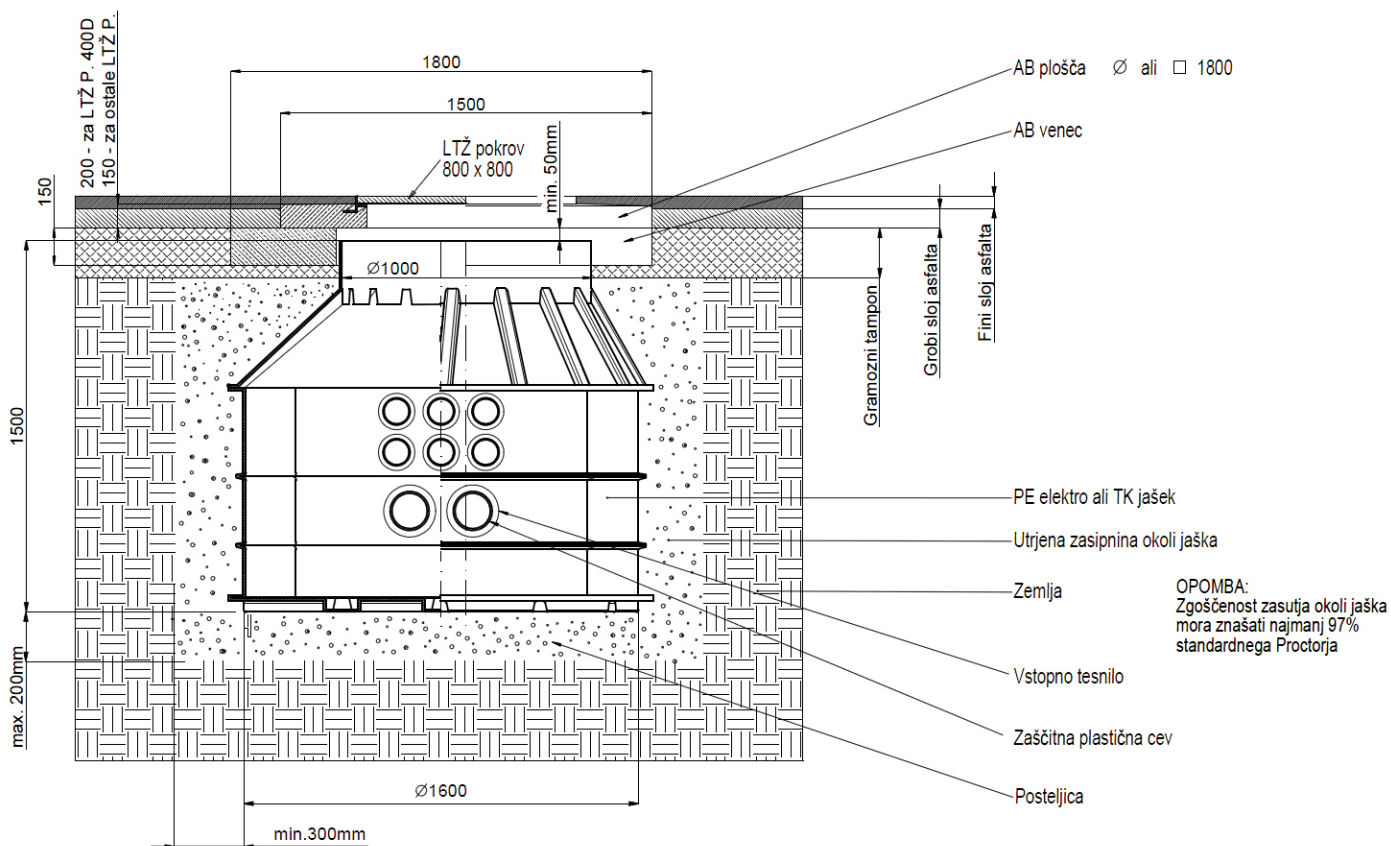

Detajl izvedbe zaključka vgradnje PE kablskega jaška DN 625, DN 800 in DN 1000 v povozni površini z LTŽ pokrovom 600 x 600 ali 800 x 800 za različne obtežbe

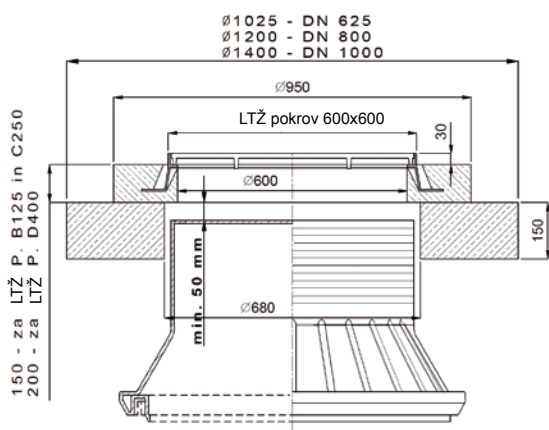

Minimalne priporočene dimenzije AB venca:

Premer jaška DN	625	800	1000
Premer AB venca mm	1025	1200	1400

*** Pravilne dimenzije AB venca in AB plošče določi projektant glede na nosilnost LTŽ pokrova ter obremenjenost površine!**



APLAST proizvodnja in trgovina d.o.o.
Petrovče 115a, 3301 Petrovče, Slovenija

† +386 (0) 3 713 24 50
f +386 (0) 3 713 24 54
e info@aplast.si
w www.aplast.si

